



② 女子シングルス

代表6名

★試合はダブルス戦を先行します。シングルスのみ参加の方は10時30分に来場ください。

1コート

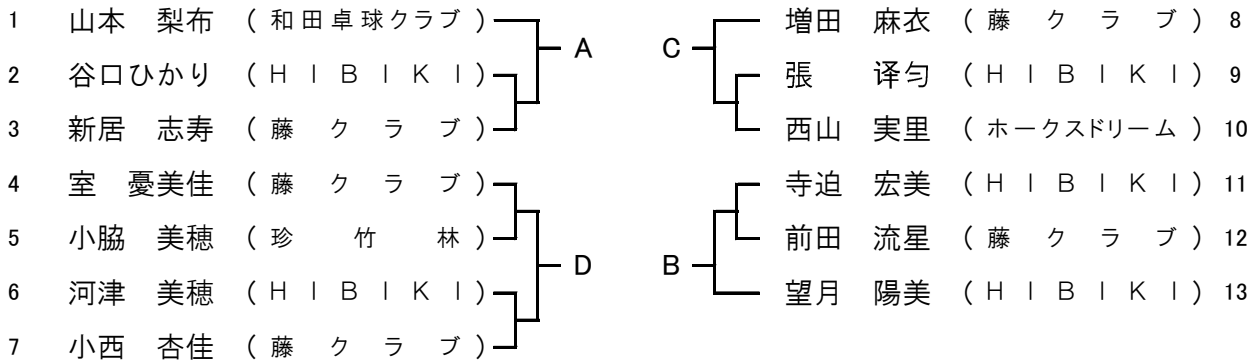

A・B・C・Dの敗者による5・6位決定戦

Aの敗者

Cの敗者

Dの敗者

Bの敗者

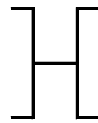

☆7・8位は日本卓球協会ランキング委員会実施マニュアルにより決定します。

④ 女子ダブルス

代表3組

□印 第1試合の審判 第1試合の2コートは本部の審判員

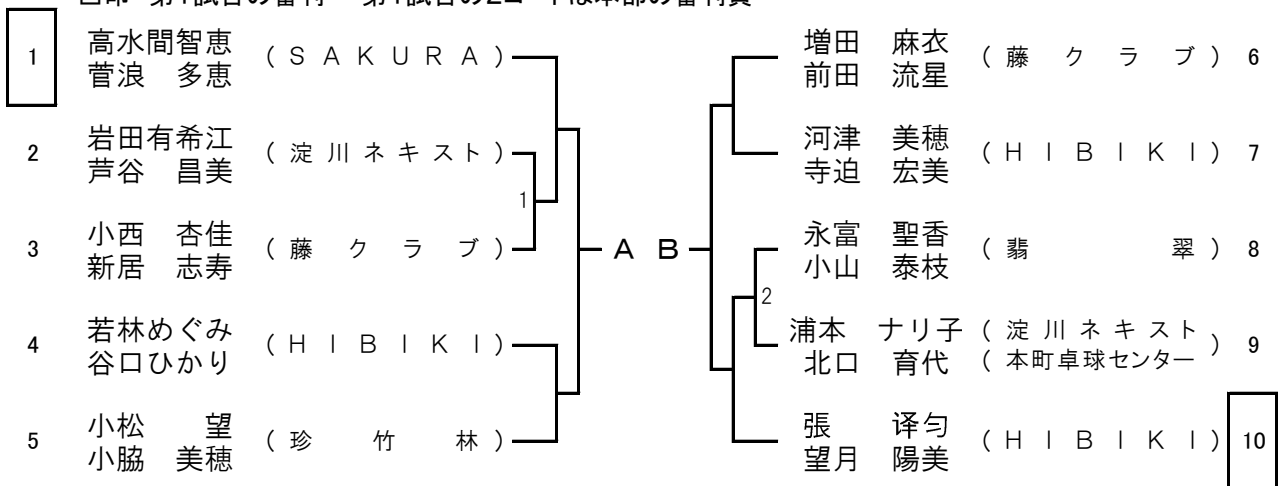

A・Bの敗者による3位決定戦



③ 男子ダブルス(1)

代表3組

口印 第1試合の審判 第1試合の4~9コートは本部の審判員

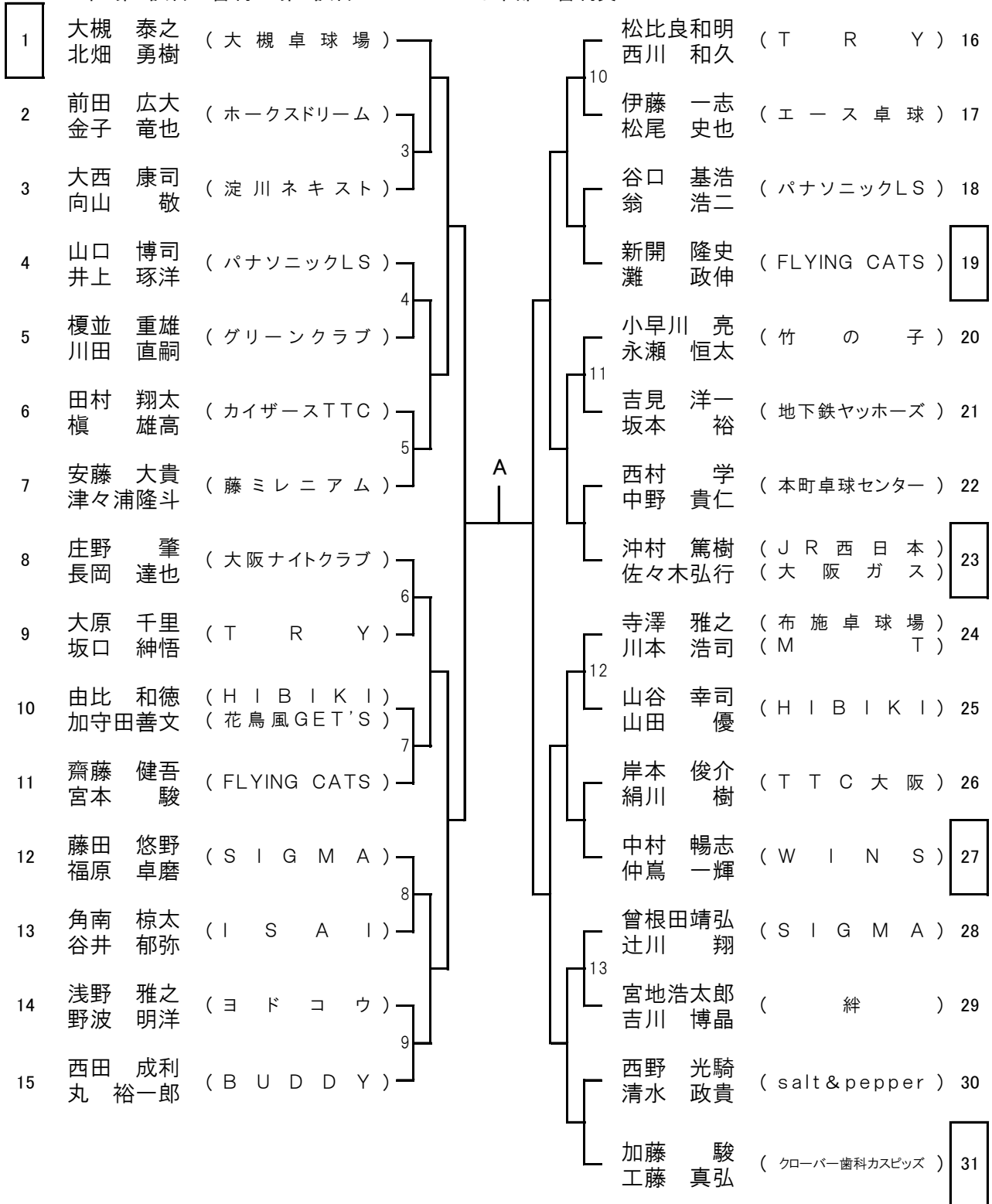

A・Bの敗者による3位決定戦

( ) — ( )

### ③ 男子ダブルス(2)

口印 第1試合の審判

32	金森 翼 土井 雄介	( B U D D Y ) ( 日本郵政兵庫 )	14	B	18	岡田 秀人 土江 修二	( 淀川ネキスト ) 48
33	森田 正明 加美 崇	( エレファントTTC )				黒田 恭平 真鍋 友佑	( ホークスドリーム ) 49
34	小崎 俊 眞名子佑一	( S I G M A )	15	B	19	伊藤 喬 仲西 風人	( I S A I ) 50
35	大畑 諒輔 山中 優介	( H I B I K I )				松添 智訓 花井 健一	( 絆 ) 51
36	山本 尚史 堀内 匠	( M T )	16	B	20	平島 亮太 高崎 智也	( T R Y ) ( ダイナミック ) 52
37	馬場 猛 櫻谷 慶治	( 淀川ネキスト )				増本 進吾 森川 顕洋	( パナソニックLS ) 53
38	境 直樹 中川 雅文	( アプロディール )	17	B	21	木村 圭佑 神矢 大樹	( カイザーズTTC ) 54
39	福岡 弘人 山岡 豊貴	( 竹 の 子 )				山本 拓 竹中 宏旭	( ごぶりんず ) 55
40	水内 大介 田中 智大	( 藤ミレニアム )	18	B	22	坂本 信斗 出口要一郎	( いもたく ) 56
41	芥 恵一 杉山宏一郎	( 大阪ガス )				日高 武志 渋谷 賢志	( FLYING CATS ) 57
42	新 泰征 松岡 宏和	( 本町卓球センター )	19	B	23	吉本 健太 兼子 瞭介	( 本町卓球センター ) 58
43	田村 卓也 景由 俊之	( 大阪ナイトクラブ ) ( 花鳥風GET'S )				大西 雄飛 生野 数貴	( コンパスクラブ ) ( B U D D Y ) 59
44	倉橋 将紀 橋本 明拓	( I S A I )	20	B	24	林 卓三 小原 慎哉	( S I G M A ) 60
45	吉永 英史 松井 順平	( T R Y )				母利 大地 小林 祐介	( T T C 大阪 ) 61
46	友田 雄輝 早河 寛明	( ダンディー )	21	B	25	江藤 慧 松下 大星	( クローバー歯科カスピズ ) 62
47	宮内 卓也 宮本 卓也	( W I N S )					