

男子：30歳以上の部 (代表2チーム)

1～7コート

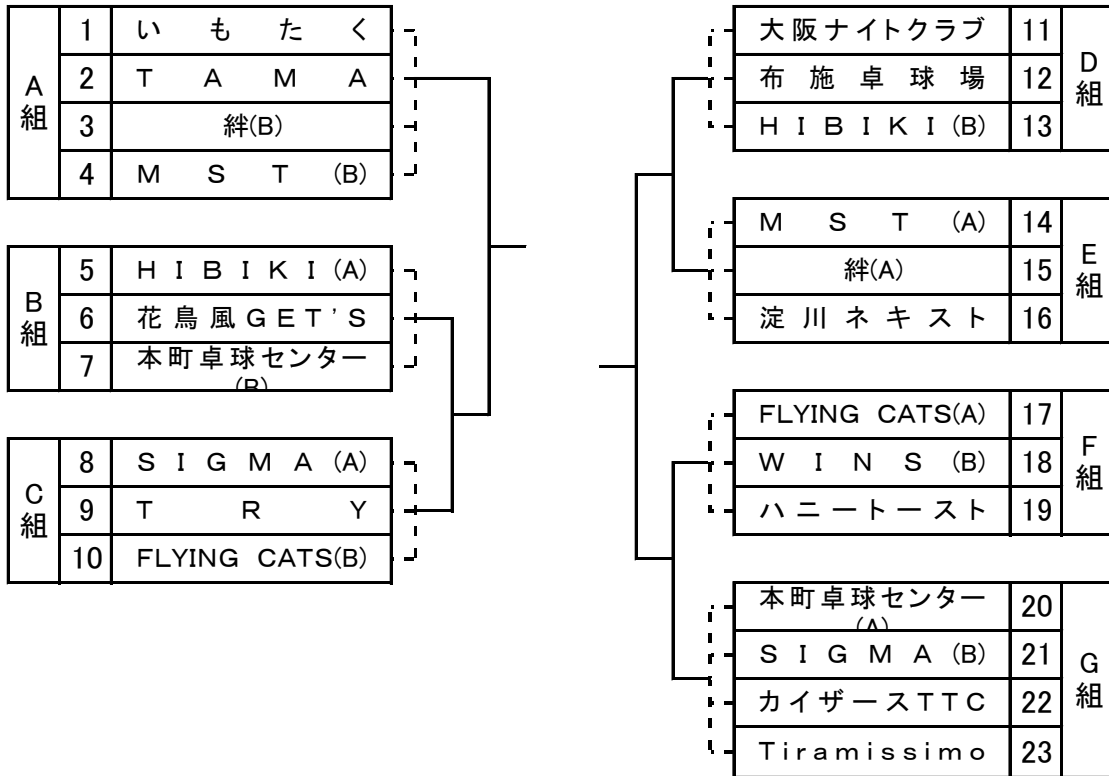

男子：50歳以上の部 (代表2チーム)

8～12コート

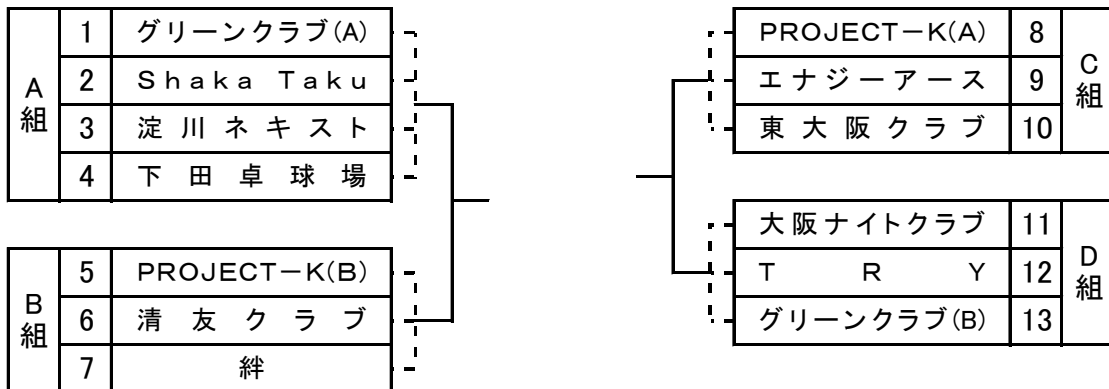

男子：65歳以上の部 予選リーグ

13・14コート

A	チーム名	明日香(A)	笑福	Tスクール	福井クラブ	得点	順位
1	明日香(A)						
2	笑福						
3	Tスクール						
4	福井クラブ						

試合順：①1-4 ②2-3 ③1-3 ④2-4 ⑤1-2 ⑥3-4

15コート

B	チーム名	桃園クラブ	清友クラブ	明日香(B)	得点	順位
5	桃園クラブ					
6	清友クラブ					
7	明日香(B)					

試合順：①2-3 ②1-3 ③1-2

16コート

C	チーム名	大阪ナイトクラブ	グリーンクラブ	東大阪クラブ	得点	順位
8	大阪ナイトクラブ					
9	グリーンクラブ					
10	東大阪クラブ					

試合順：①2-3 ②1-3 ③1-2

代表決定リーグ（代表2チーム）

	チーム名			得点	順位
A1					
B1					
C1					

試合順：①2-3 ②1-3 ③1-2

女子：30歳以上の部 (代表2チーム)

1位・2位が代表

17コート

	チーム名	長吉卓球センター	大阪城	FLYING CATS	得点	順位
1	長吉卓球センター					
2	大阪城					
3	FLYING CATS					

試合順：①2-3 ②1-3 ③1-2

女子：50歳以上の部 (代表2チーム)

18・19コート

A	チーム名	いないいないばあ(A)	翡翠	ガンバ	パステル	得点	順位
1	いないいないばあ(A)						
2	翡翠						
3	ガンバ						
4	パステル						

試合順：①1-4 ②2-3 ③1-3 ④2-4 ⑤1-2 ⑥3-4

20・21コート

B	チーム名	SAKURA	長吉卓球センター	いないいないばあ(B)	吹田レディース	得点	順位
5	SAKURA						
6	長吉卓球センター						
7	いないいないばあ(B)						
8	吹田レディース						

試合順：①1-4 ②2-3 ③1-3 ④2-4 ⑤1-2 ⑥3-4

A1位

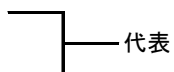

B2位

A2位

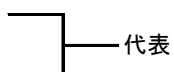

B1位

女子：65歳以上の部（代表2チーム）

1位・2位が代表

22・23コート

A	チーム名	こあら～ず	高槻クラブ	みらくる	明日香	藍クラブ	得点	順位
1	こあら～ず							
2	高槻クラブ							
3	みらくる							
4	明日香							
5	藍クラブ							

試合順:①2-5②3-4③1-5④2-3⑤1-4⑥3-5⑦2-4⑧1-3⑨4-5⑩1-2