

平成27年度全日本卓球選手権大会府予選会

混合ダブルス・男子シングルス・女子シングルス

日 時 平成27年10月3日(土)午前9時20分

場 所 岸和田市立総合体育館

審 判 長 小 林 百 子

混合ダブルス

代表 3組

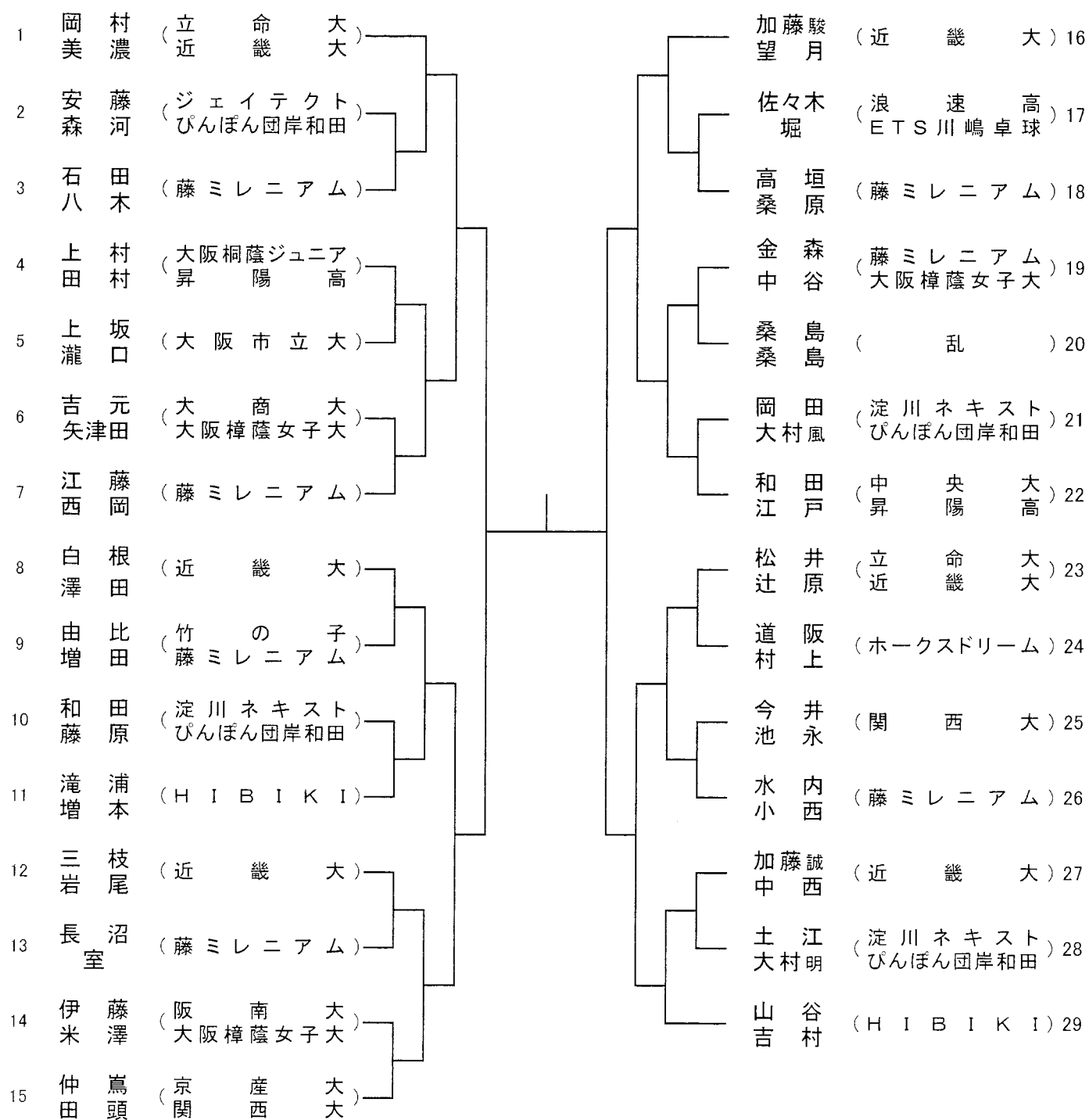

ベスト2は代表・3位決定戦の勝者は代表

3位決定戦

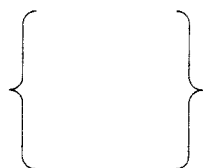

男子シングルス NO.1 代表6名(全国大会開催増を含む)

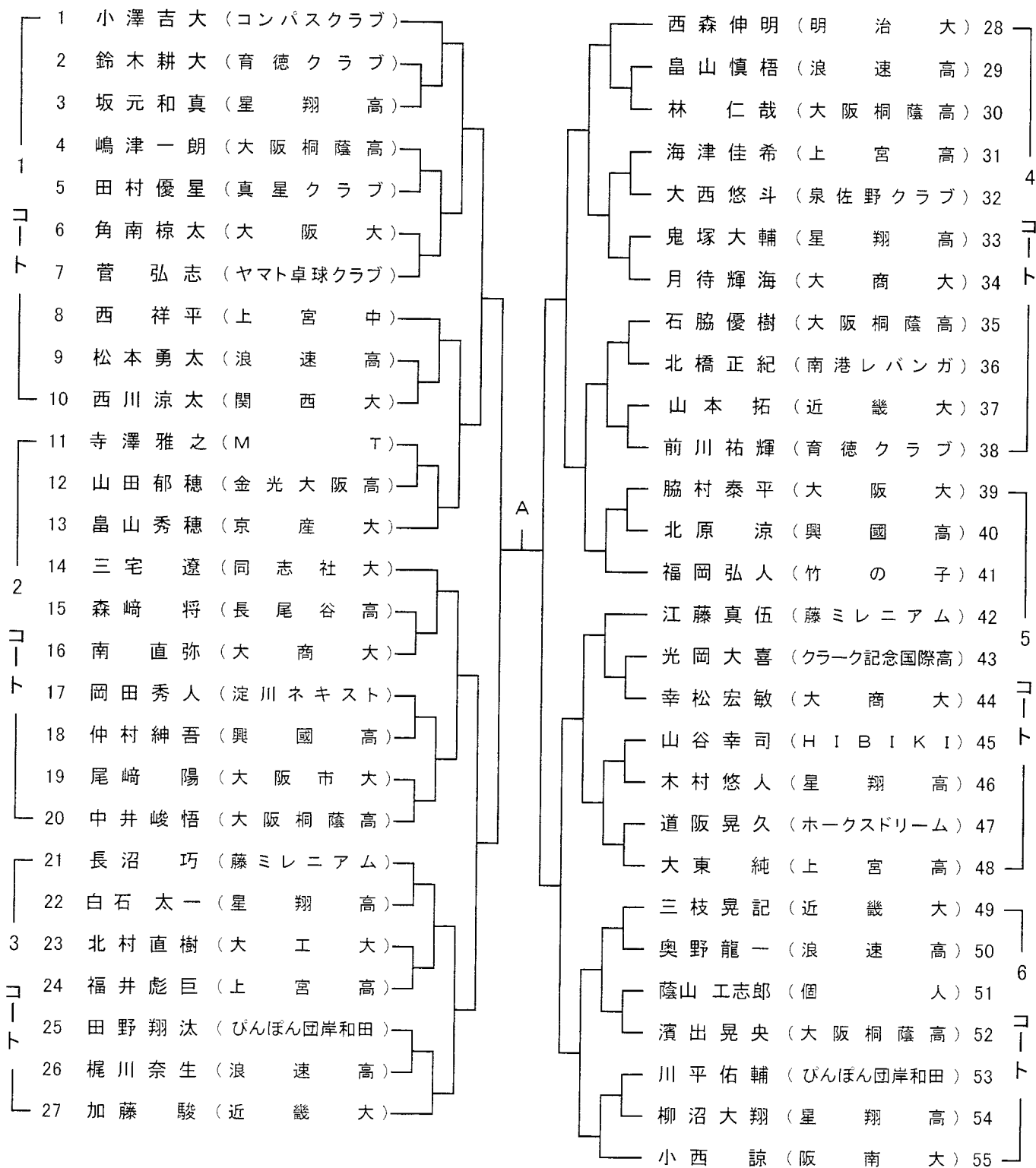

決勝戦

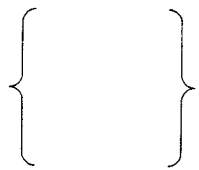

準決勝

男子シングルス NO.2

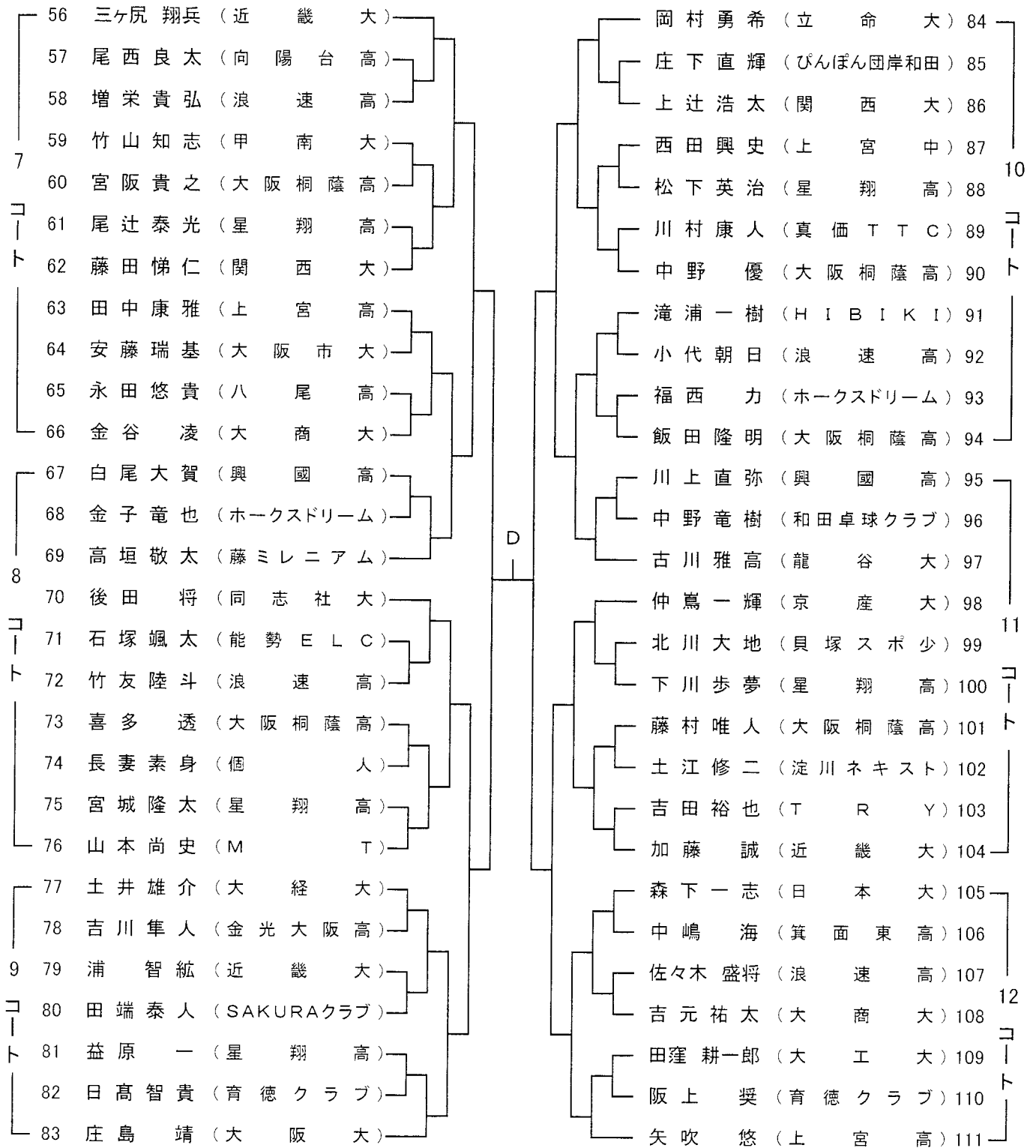

ベスト4は代表 ベスト4決定戦敗者による順位決定トーナメント 勝者は代表、敗者は7.8位となり近畿ブロック予選へ

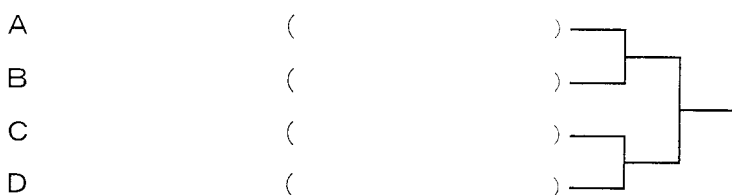

*7~8位は近畿ブロック予選へ出場(11月9日(月)午後1時から大阪府立体育会館第2競技場)

☆順位は日本卓球協会大会ランキング委員会実施マニュアルにより決定します。

男子シングルス NO.3

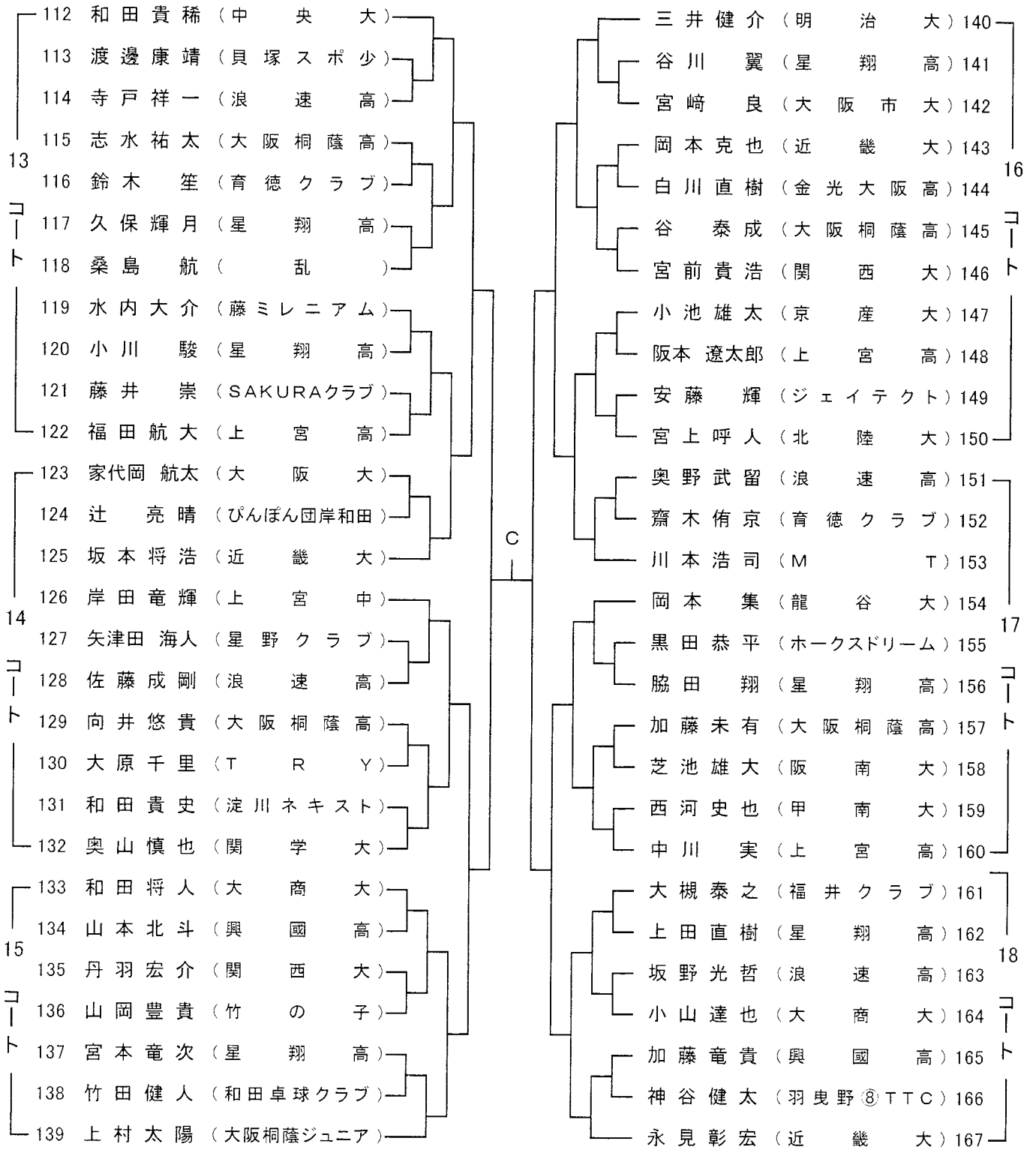

男子シングルス NO.4

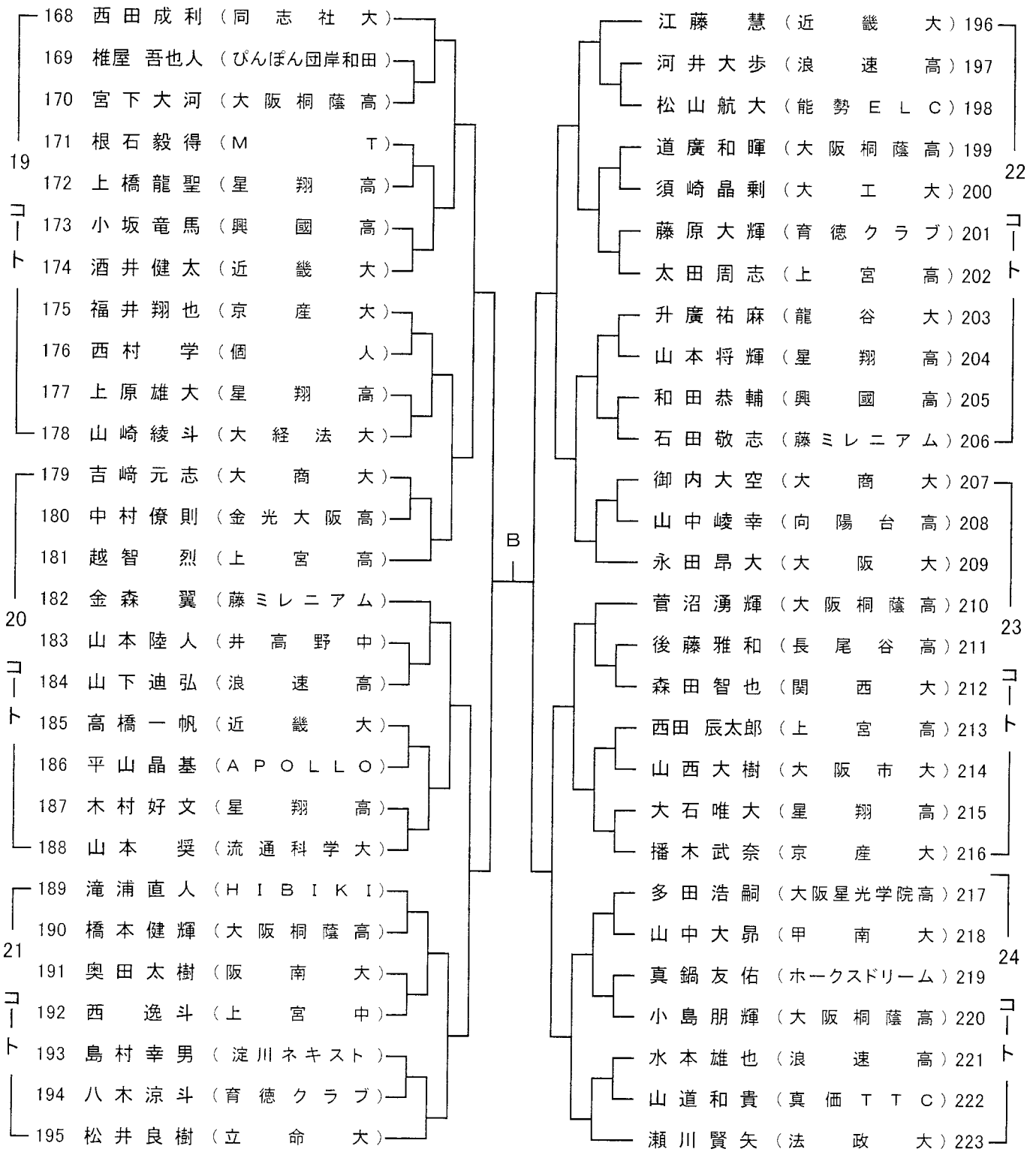

「サブアリーナ」

女子シングルス

代表6名(全国大会開催増を含む)

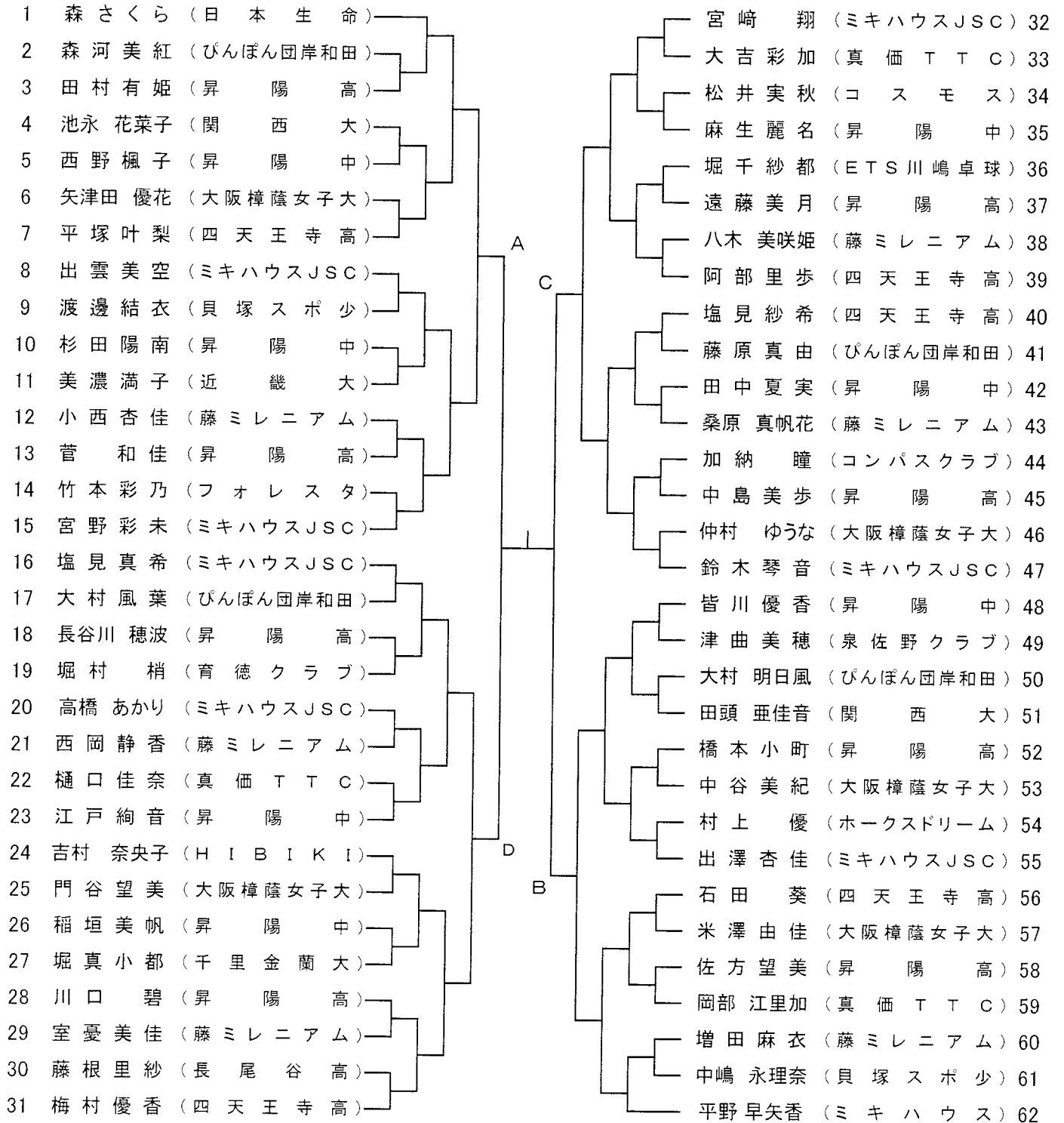

決勝戦

準決勝

ベスト4は代表 ベスト4決定戦敗者による順位決定トーナメント 勝者は代表、敗者は7、8位となり近畿ブロック予選へ

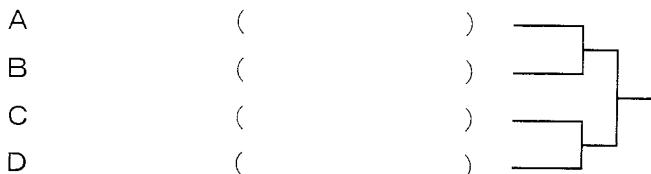

*7~8位は近畿ブロック予選へ出場 (11月9日(月)午後1時から大阪府立体育会館第2競技場)

☆順位は日本卓球協会大会ランキング委員会実施マニュアルにより決定します。

平成27年度全日本卓球選手権大会府予選会

男子ダブルス・女子ダブルス

日 時 平成27年10月4日(日)午前9時20分

場 所 岸和田市立総合体育館

審 判 長 小林百子

男子ダブルス NO.1

代表3組

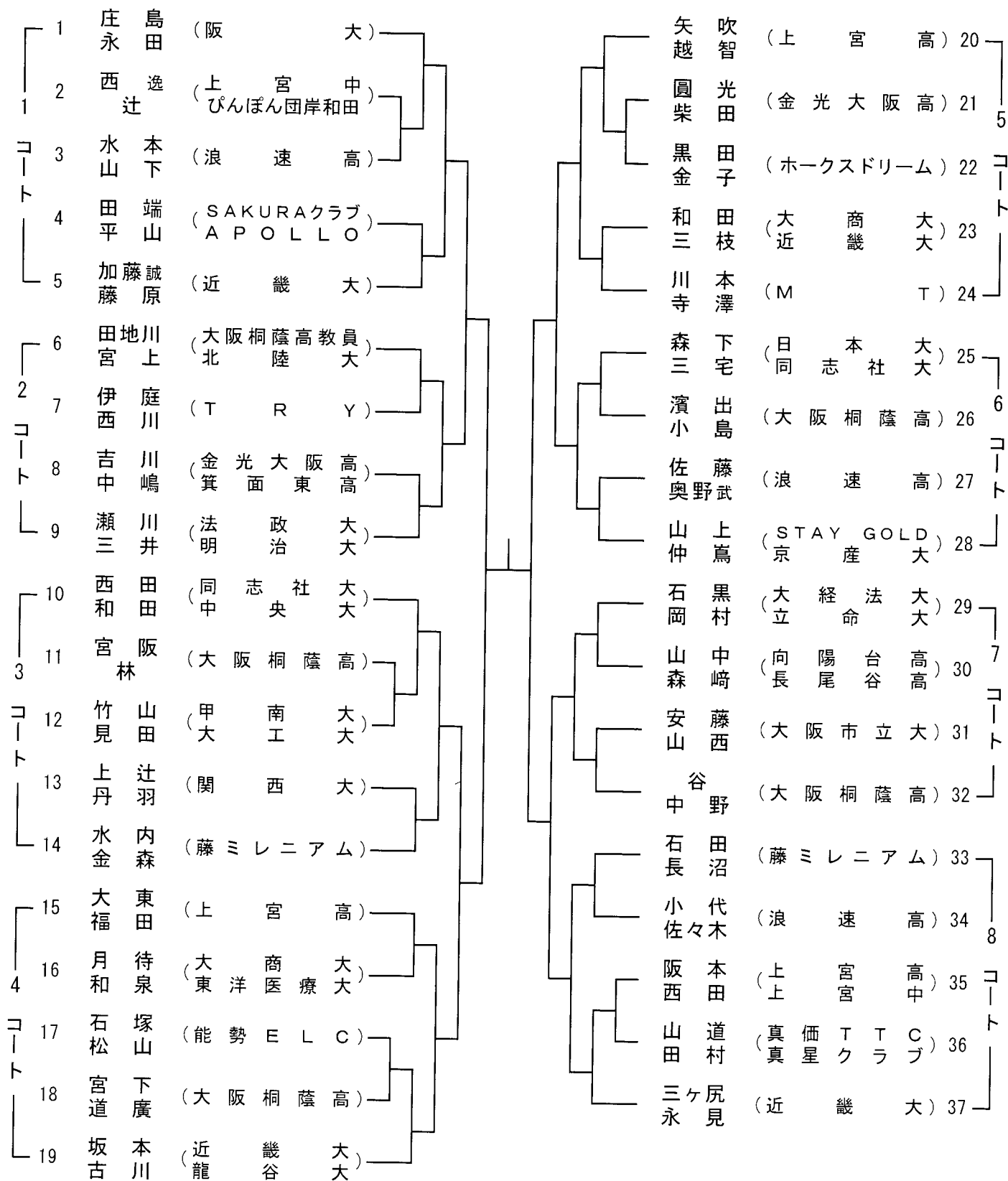

決勝戦 (1・2位は代表)

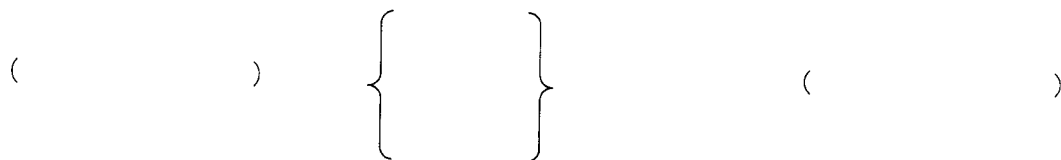

男子ダブルス NO.2

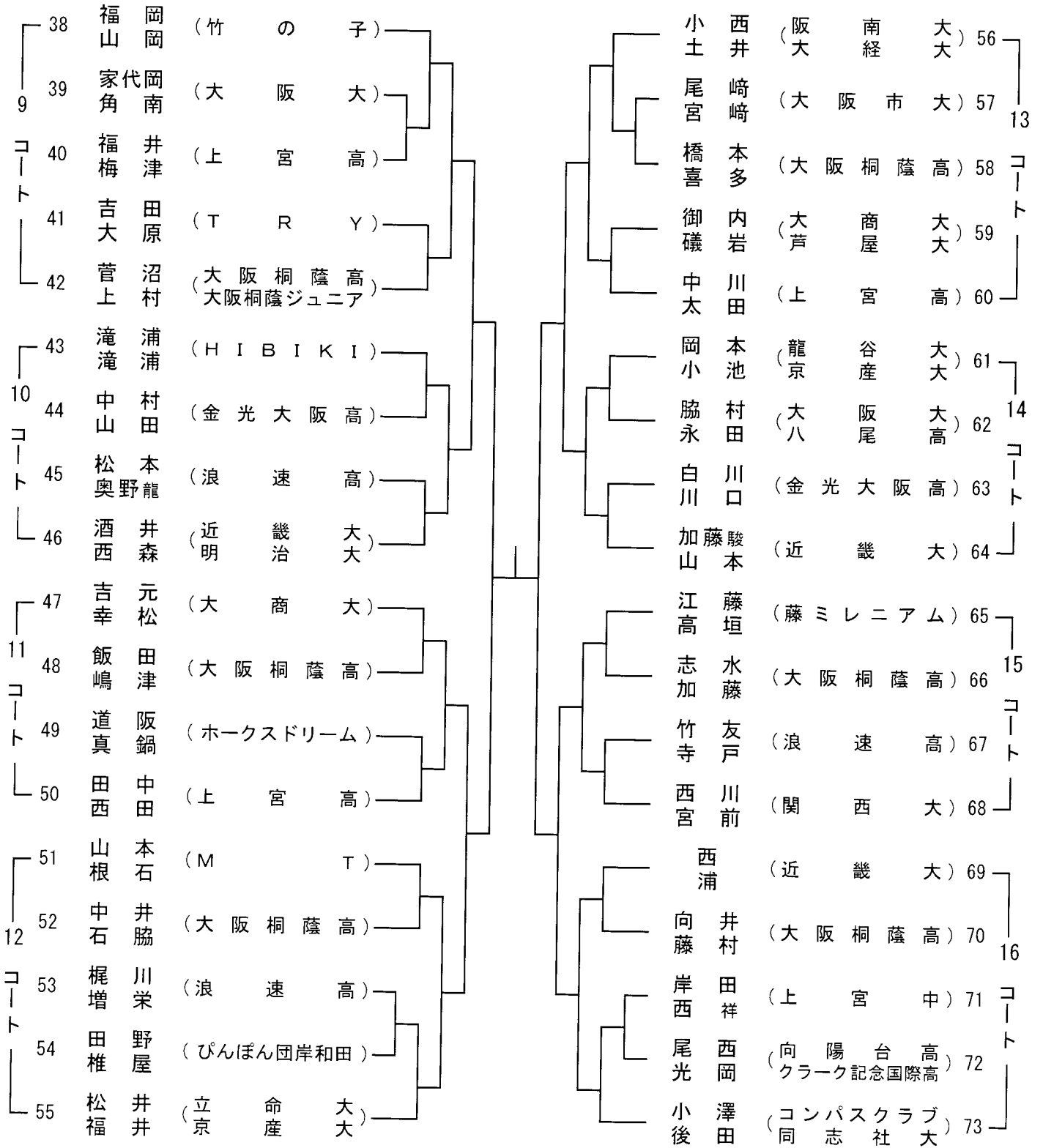

3位決定戦 (勝者は代表)

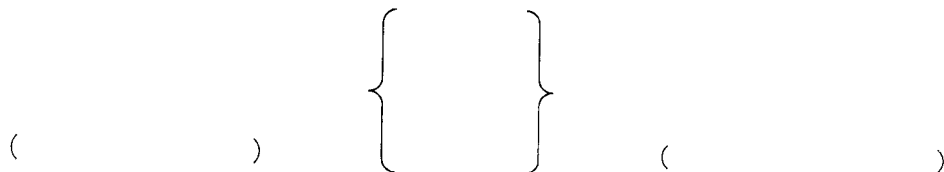

女子ダブルス

代表 3組

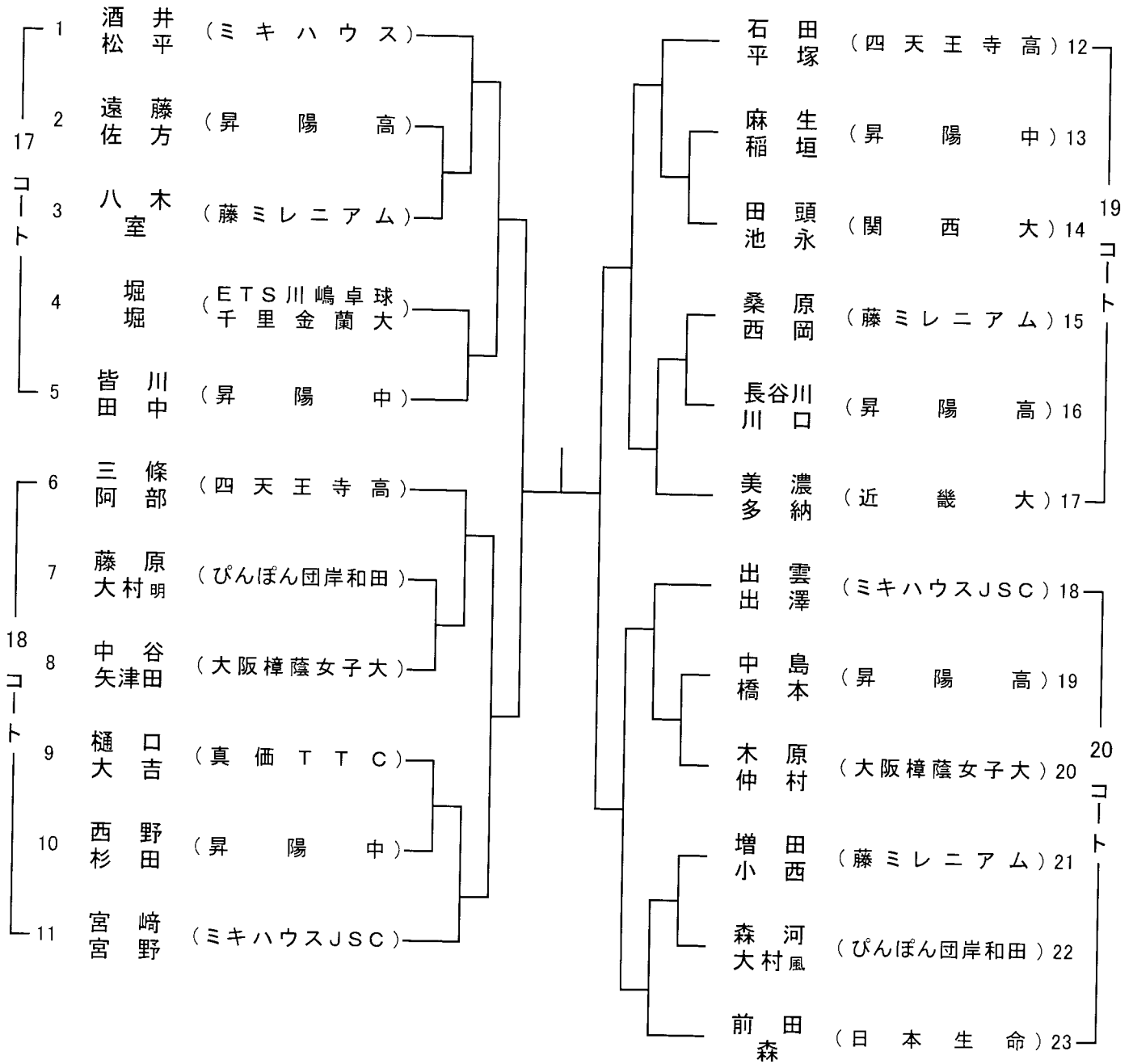

ベスト2は代表・3位決定戦の勝者は代表

3位決定戦

